

Instrukcja obsługi



Mieszalnik dwuosiowy *BIAx 35/45*

Instrukcja obsługi powinna być zawsze
dostępna przy maszynie.

Tłumaczenie oryginalnej instrukcji obsługi –pl Polnisch



Spis treści

1. Rysunek poglądowy	4
1.1 Elementy maszyny	4
1.2 Elementy sterownicze i wskaźniki	5
2. Informacje na temat niniejszej instrukcji.....	6
2.1 Znaki i symbole	6
3. Dla własnego bezpieczeństwa.....	7
3.1 Ogólne zasady bezpieczeństwa	7
3.2 Użytkowanie zgodne z przeznaczeniem	7
3.3 Możliwe niewłaściwe użytkowanie	8
3.4 Kwalifikacje personelu obsługi	8
3.5 Elementy bezpieczeństwa w urządzeniu	9
3.6 Zagrożenia resztkowe	9
4. Opis urządzenia	9
5. Ustawienie i uruchomienie	10
5.1 Zakres dostawy	10
5.2 Rozpakowanie i ustawianie maszyny	10
5.3 Rolki transportowe	10
5.4 Zasilanie sieciowe	10
5.5 Aktywacja długotrwałego smarowania	11
5.6 Uruchomienie maszyny	11
6. Obsługa	12
6.1 Włączanie maszyny	12
6.2 Wstawianie pojemnika	12
6.3 Rozpoczęcie mieszania	13
6.4 Zakończenie mieszania	13
6.5 Zakończenie pracy	13
6.6 Wyłącznik bezpieczeństwa	13
7. Usterki i ich usuwanie	14
7.1 Możliwe błędy	14
7.2 E080 MU Unlocked	15
7.3 Ręczne odblokowywanie drzwi	16
7.4 Bezpieczniki na urządzeniu	16
7.4.1 Bezpiecznik urządzenia	16
7.4.2 Bezpiecznik DC	16
8. Czyszczenie, konserwacja i serwis	17
8.1 Czyszczenie	17
8.2 Częstotliwość konserwacji	17
8.3 Naprawy	17
9. Wyposażenie	18
10. Składowanie, utylizacja.....	18
10.1 Składowanie	18
10.2 Utylizacja	18
11. Aneks.....	19
11.1 Dane techniczne	19
11.2 Wymiary	20
11.3 Deklaracja zgodności WE	21
11.4 Gwarancja	21

1. Rysunek poglądowy

1.1 Elementy maszyny



Elementy maszyny

1. Stopy maszyny	5. Ręczne odblokowanie drzwi
2. Drzwi rozsuwane	6. Panel sterowniczy CSE
3. Wyłącznik sieciowy	7. Talerz dociskający dolny
4. Wyłącznik bezpieczeństwa	8. Dźwignia zabezpieczająca

1.2 Elementy sterownicze i wskaźniki



Przycisk DOOR

- OTWARCIE drzwi



Przycisk E

- OTWARCIE zespołu mieszającego
- STOP – Zakończenie procesu mieszania
- POTWIERDZENIE komunikatów



Przycisk I

- Program mieszania I



Przycisk II

- Program mieszania II



Przycisk III

- Program mieszania III

W razie potrzeby dopasowania czasu mieszania prosimy o kontakt z autoryzowanym technikiem serwisowym.

2. Informacje na temat niniejszej instrukcji

W niniejszej instrukcji użyto symboli i wyróżnień ułatwiających szybkie znalezienie informacji. Należy przeczytać wyjaśnienia na ten temat w poniższym punkcie. Szczególnie uważnie należy przeczytać zawarte w instrukcji zasady bezpieczeństwa i ostrzeżenia. Zasady bezpieczeństwa znajdują się w rozdziale 2. Ostrzeżenia znajdują się we wstępach poszczególnych rozdziałów oraz przed opisami wykonywanych czynności.



Prawa autorskie do ilustracji i tekstów należą do spółki Collomix GmbH.

Przed pierwszym uruchomieniem urządzenia koniecznie przeczytać instrukcję obsługi. Przestrzegać zasad bezpieczeństwa. Zachować instrukcję do wykorzystania w przyszłości. Niniejsza dokumentacja nie podlega bieżącej aktualizacji.

2.1 Znaki i symbole

Ostrzeżenia

W niniejszej dokumentacji zastosowano poniższe symbole i hasła ostrzegawcze.

Symbol	Znaczenie
NIEBEZPIECZEŃSTWO 	Tym hasłem ostrzegawczym oznaczono sytuację, która spowoduje śmierć lub ciężkie obrażenia ciała, jeśli nie zostaną podjęte odpowiednie środki ostrożności.
OSTRZEŻENIE 	Tym hasłem ostrzegawczym oznaczono sytuację, która może spowodować śmierć lub ciężkie obrażenia ciała, jeśli nie zostaną podjęte odpowiednie środki ostrożności.
OSTROŻNIE 	Tym hasłem ostrzegawczym oznaczono sytuację, która może spowodować lekkie obrażenia ciała, jeśli nie zostaną podjęte odpowiednie środki ostrożności.
UWAGA	Tym hasłem ostrzegawczym oznaczono sytuację, która może spowodować nieprawidłowe działanie lub szkody materialne, jeśli nie zostaną podjęte odpowiednie środki ostrożności.
WAŻNE	Tym hasłem oznaczono wskazówki ułatwiające obsługę lub odnośniki.

Struktura ostrzeżeń

NIEBEZPIECZEŃSTWO

Pierwszy wiersz opisuje rodzaj i źródło niebezpieczeństwa

W drugim wierszu podano skutki braku podjęcia działań eliminujących zagrożenie.

→ W ostatnim wierszu podano działania mające na celu uniknięcie niebezpieczeństwa.



OSTRZEŻENIE

Niebezpieczeństwo obrażeń na skutek zignorowania symboli bezpieczeństwa



Zignorowanie ostrzeżeń umieszczonych na urządzeniu oraz w instrukcji obsługi może spowodować obrażenia i inne niebezpieczeństwa.

→ Przestrzegać ostrzeżeń znajdujących się na urządzeniu i w instrukcji obsługi.





W odpowiednich miejscach instrukcji obsługi zastosowano poniższe specjalne symbole bezpieczeństwa:

Znak nakazu

Symbol	Objaśnienie	Symbol	Objaśnienie
	Przestrzegać podanych informacji		Po zakończeniu używania wyciągnąć wtyk z gniazda. Przed otwarciem obudowy wyciągnąć wtyk z gniazda.

Znak ostrzegawczy

Symbol	Objaśnienie	Symbol	Objaśnienie
	Ostrzeżenie przed niebezpiecznym miejscem		Ostrzeżenie przed niebezpiecznym napięciem elektrycznym

Numery pozycji na ilustracjach podano w tekście w nawiasie kwadratowym.

3. Dla własnego bezpieczeństwa

Mieszalnik dwuosioowy skonstruowano, wyprodukowano i sprawdzono zgodnie z podstawowymi wymogami bezpieczeństwa. Mimo to nie można wykluczyć wystąpienia pewnych zagrożeń szczątkowych.

- Dlatego przed rozpoczęciem użytkowania maszyny należy przeczytać niniejszą instrukcję.
- Instrukcja obsługi powinna być zawsze dostępna przy maszynie.
- W przypadku sprzedaży maszyny należy przekazać instrukcję kolejnemu właścicielowi.

3.1 Ogólne zasady bezpieczeństwa

Podstawowe zasady bezpieczeństwa podane w niniejszym rozdziale są uzupełnione o konkretne ostrzeżenia w dalszych rozdziałach instrukcji.

3.2 Użytkowanie zgodne z przeznaczeniem

Mieszalnik dwuosioowy służy do mieszania:

- farb,
- granulatu barwiącego,
- farb elewacyjnych,
- farb przemysłowych,
- tynków,
- innych płynnych materiałów.

Każde inne bądź wykraczające poza ten zakres zastosowanie mieszalnika jest uznawane za niezgodne z przeznaczeniem i tym samym niewłaściwe. Mogłoby to pogorszyć bezpieczeństwo i zabezpieczenie urządzenia. Firma Collomix GmbH nie odpowiada za powstałe wskutek tego szkody. Użytkowanie zgodne z przeznaczeniem obejmuje również:

- przestrzeganie wszystkich wskazówek w instrukcji obsługi,
- przestrzeganie wszystkich zasad bezpieczeństwa,
- wykonywanie wymaganych przeglądów i czynności obsługi technicznej.

3.3 Możliwe niewłaściwe użytkowanie

Za możliwe do przewidzenia niewłaściwe użytkowanie, które może spowodować zagrożenia dla użytkownika, osób postronnych lub samego urządzenia, uznaje się:

- Zastosowanie mieszalnika dwuosiowego i akcesoriów niezgodnie z przeznaczeniem.
- Stosowanie pojemników uszkodzonych lub nieodpowiednich do mieszalnika.
- Mieszanie materiałów wybuchowych.
- Stosowanie materiałów mogących wejść z sobą w reakcję chemiczną, zwłaszcza materiałów rozszerzalnych.
- Eksploatacja urządzenia poza fizycznymi granicami użytkowania podanymi w rozdziale „Uruchomienie/obsługa”.
- Wprowadzenie zmian w oprogramowaniu sterownika bez wcześniejszej konsultacji z firmą Collomix GmbH.
- Wprowadzenie zmian w mieszalniku, montaż dodatkowych elementów i modyfikacje bez wcześniejszej konsultacji z firmą Collomix GmbH.
- Eksploatacja urządzenia niezgodnie z instrukcją obsługi w zakresie zasad bezpieczeństwa, instalacji, obsługi, konserwacji, utrzymania, ustawień i usuwania usterek.
- Dezaktywacja lub wyłączanie elementów bezpieczeństwa i osłon w urządzeniu.
- Eksploatacja urządzenia w przypadku widocznych usterek.
- Wykonywanie napraw, czyszczenie i wykonywanie czynności obsługi technicznej przy włączonym urządzeniu.

OSTRZEŻENIE

Niebezpieczeństwo obrażeń na skutek niedozwolonych zmian

Wprowadzenie samowolnych zmian w urządzeniu oraz stosowanie części zamiennych innych producentów może stanowić niebezpieczeństwo.

- Stosować oryginalne części zamienne i wyposażenie producenta.
- Nie wprowadzać żadnych modyfikacji i nie montować dodatkowych elementów bez zgody producenta.



3.4 Kwalifikacje personelu obsługi

Instrukcja obsługi jest skierowana do użytkownika oraz personelu o następujących kwalifikacjach:

Zakres prac	Kwalifikacje
Instalacja, transport i magazynowanie	Personel wykwalifikowany
Uruchomienie, wyłączenie z eksploatacji	Personel poinstruowany
Obsługa	Personel poinstruowany
Obsługa techniczna i utrzymanie	Personel wykwalifikowany
Usuwanie usterek	Personel wykwalifikowany

Definicja wg DIN EN 60204-1:

Personel poinstruowany:

Jest to osoba, która została poinformowana przez osobę wykwalifikowaną o powierzonych jej obowiązkach oraz możliwych zagrożeniach w razie niewłaściwego postępowania, a także przyuczona w razie potrzeby oraz poinformowana o niezbędnych środkach bezpieczeństwa.

Personel wykwalifikowany:

Osoba mająca odpowiednie wykształcenie, umiejętności i doświadczenie oraz znające właściwe normy, która jest w stanie ocenić powierzone jej zadania i rozpoznać ewentualne zagrożenia.

3.5 Elementy bezpieczeństwa w urządzeniu

Maszyna jest wyposażona w różne elementy bezpieczeństwa. Ich zadaniem jest zapobieganie zagrożeniom dla zdrowia i życia osób pracujących przy mieszalniku spowodowanych przez czynniki elektryczne i mechaniczne oraz ograniczenie możliwych szkód materialnych w urządzeniu.

- Nie wolno obchodzić, usuwać lub dezaktywować elementów bezpieczeństwa.
- Nie wolno użytkować urządzenia, jeśli jakiegokolwiek osłony nie są założone lub sprawne.

Zamknięta obudowa

Obudowa, którą można otworzyć wyłącznie narzędziami, stanowi stałą osłonę.

Drzwi maszyny z mechanizmem zabezpieczającym

Drzwi stanowią blokującą osłonę z mechanizmem zabezpieczającym. Przy otwartych drzwiach nie można uruchomić maszyny. Blokada drzwi jest zwalniana dopiero po zakończeniu mieszania i zwolnieniu pojemnika.

Wyłącznik bezpieczeństwa

W sytuacjach zagrożenia wyłącznik bezpieczeństwa zapewnia:

- odłączenie napięcia sterującego i w efekcie zatrzymanie maszyny, w razie potrzeby zatrzymanie pracującej maszyny.

3.6 Zagrożenia resztkowe

Pomimo wszystkich podjętych środków bezpieczeństwa mogą wystąpić zagrożenia resztkowe. Ryzyko wystąpienia zagrożeń resztkowych można zmniejszyć przez przestrzeganie zasad bezpieczeństwa, stosowanie urządzenia zgodnie z jego przeznaczeniem oraz przestrzeganie instrukcji obsługi.

4. Opis urządzenia

Mieszalnik dwuosiowy jest stacjonarnym urządzeniem mieszającym do zamkniętych, szczelnie zamykanych, okrągłych i owalnych pojemników, wykonanych z metalu albo z tworzyw sztucznych. Można w nim mieszać farby, koncentraty farb, lakiery budowlane i przemysłowe, a także zaprawy tynkarskie i inne materiały o niskiej lepkości.

Mieszalniki te stosuje się w hurtowniach i w punktach sprzedaży detalicznej farb, w przemyśle produkcji farb i lakierów, przemyśle chemicznym oraz w innych powiązanych sektorach. Mieszalnik może stanowić również część składową systemu dozowania farb.

Pojemnik jest automatycznie mocowany w maszynie, a jego zawartość ulega wymieszaniu wskutek jednoczesnego obracania wokół osi podłużnej i poprzecznej.

Niezbędny czas mieszania oraz przydatność pojemników należy określić w toku prób mieszania.

5. Ustawienie i uruchomienie

Przy ustawianiu maszyny należy przestrzegać obowiązujących przepisów elektrycznych oraz dodatkowych zasad podanych w niniejszej instrukcji.

5.1 Zakres dostawy

Do zakresu dostawy mieszalnika dwuosowego należą:

- niniejsza instrukcja obsługi,
- gumowa taśma do zabezpieczenia pałąka,
- przewód zasilający:
- smarowanie długookresowe PERMA®.

5.2 Rozpakowanie i ustawianie maszyny

Maszyna jest dostarczana na drewnianej palecie w opakowaniu kartonowym wielokrotnego użytku. Natychmiast po dostawie należy sprawdzić, czy opakowanie oraz maszyna nie mają widocznych uszkodzeń. Wszystkie części oryginalnego opakowania należy zachować w celu ewentualnego transportu zwrotnego.

Maszynę wolno podnosić z palety za pomocą wózka widłowego wyłącznie przy użyciu odpowiednich podnośników i przy pomocy personelu wykwalifikowanego. Przy tym widły należy wprowadzać wyłącznie z przodu lub z tyłu, aby nie (5.3) uszkodzić rolek transportowych!

Zwrócić uwagę na ciężar maszyny podany w rozdziale 11.1, tak aby nie przekroczyć dopuszczalnej nośności podłoża.

Nie wolno użytkować maszyny na palecie transportowej lub innym nieodpowiednim podłożu.

Podczas instalacji należy zwrócić uwagę na wystarczającą przestrzeń roboczą przed maszyną. Otwarte drzwi maszyny nie powinny wystawać na korytarz lub przejście!

W razie potrzeby sprawdzić wy poziomowanie maszyny i stabilność jej ustawienia poziomnicą. W razie potrzeby nierówności podłoża można wyrównać przy użyciu stóp maszyny (1) o regulowanej wysokości.

5.3 Rolki transportowe

Maszyna jest wyposażona w dwie rolki transportowe umieszczone na spodzie obudowy. W razie potrzeby rolki transportowe można wysunąć śrubą po obu stronach maszyny.

- Wysunąć rolki transportowe po obu stronach maszyny kluczem maszynowym (w rozmiarze 17).
- Aby móc bezpiecznie trzymać maszynę podczas transportu, należy otworzyć drzwi. Ręcznie zabezpieczyć otwarte drzwi przed zamknięciem.
- Przechylać i przemieszczać maszynę z zachowaniem ostrożności.

Po przemieszczeniu maszyny ponownie wsunąć rolki transportowe.

5.4 Zasilanie sieciowe

Uwaga na prawidłowe zabezpieczenie gniazda zasilania, patrz rozdział 11.1. Stosować wyłącznie wyłączniki różnicowoprądowe (RCD) typu B.

Układać przewód zasilania sieciowego tak, aby nie stanowił on przeszkody ani nie stwarzał ryzyka potknięcia.



Stopy maszyny

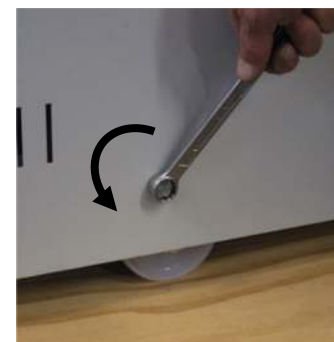

Rolki transportowe

5.5 Aktywacja długotrwałego smarowania

Maszyna jest wyposażona w system długotrwałego smarowania zębnych kół stożkowych w piaście (PERMA). Należy go aktywować przed uruchomieniem maszyny.

W celu zapewnienia wygodnego montażu rozsunąć do oporu talerze dociskowe. Kształtka redukcyjna znajduje się z lewej strony piasty.

Aktywowanie naboju PERMA. Aby zaktywować załączony do maszyny nabój, należy wkręcić znajdującą się na wyposażeniu szarą śrubę aktywacyjną tak głęboko w nabój, aż urwie się część służąca do trzymania. Odkręcić czarną nakładkę na nabój.

Wkręcić nabój do wbudowanej już w urządzeniu redukcji w piaście. Zaznaczyć na nabój datę aktywacji. Zagwarantowane jest prawidłowe smarowanie na ok. 1 rok.

Dodatkowo przestrzegać opisu producenta, który dołączył do naboju.

Wkłady smarujące **PERMA** należy stosować wyłącznie ze smarem **MOLYKOTE® 165 LT!**



Smarowanie PERMA

5.6 Uruchomienie maszyny

Przy pierwszym uruchomieniu oraz po wykonaniu czynności obsługi technicznej i napraw należy wykonać rozruch próbny z pustym pojemnikiem w celu sprawdzenia prawidłowego działania maszyny.

OSTRZEŻENIE

Niebezpieczeństwo obrażeń na skutek zahaczenia o wystające elementy

Na urządzeniu elementy takie jak np. drzwi oraz sanie z płytą oporową mogą wystawać.

- Podczas pracy przy urządzeniu lub w jego pobliżu należy zachować ostrożność.
- Jeśli maszyna nie jest używana, należy ją zamknąć i wyłączyć wyłącznikiem głównym.



6. Obsługa

Przed rozpoczęciem pracy sprawdzić stan i prawidłowe działanie wszystkich elementów. Nie wolno uruchamiać maszyny w razie uszkodzenia lub braku elementów.

Przed rozpoczęciem pracy sprawdzić prawidłowe działanie wszystkich elementów mających wpływ na bezpieczeństwo. Uszkodzone elementy powinny zostać wymienione przez wykwalifikowany personel przed rozpoczęciem pracy.

6.1 Włączanie maszyny

Maszynę włącza się wyłącznikiem głównym (3).

Po automatycznej inicjalizacji na wyświetlaczu wyświetla się komunikat READY.

Usterki stwierdzone podczas inicjalizacji są wyświetlane na wyświetlaczu w postaci komunikatów tekstowych.

6.2 Wstawianie pojemnika

Mieszać wyłącznie w wystarczająco stabilnych oraz szczelnie zamkniętych pojemnikach. W razie wątpliwości prosimy kontaktować się z producentem zbiornika mieszającego.

W celu wstawienia pojemnika należy wykonać następujące czynności:

- Otworzyć drzwi przyciskiem DOOR.
- Odblokować dolny talerz dociskowy (7), naciskając dźwignię zabezpieczającą (8) w lewo i wysuwając do przodu.
- Jeżeli pojemnik do mieszania jest wyższy niż ustawienie talerza dociskowego, rozsunąć jednostkę mieszającą przez uruchomienie przycisku E.
- Nie przekraczać dopuszczalnej wysokości, ciężaru i wymiarów pojemnika. Nie dopuścić do przeciążenia maszyny!
- Zabezpieczyć pałąk pojemnika taśmą gumową lub taśmą klejącą i ustawić pojemnik centralnie na stoliku mieszalnika.
- Używać tylko nieuszkodzonych pojemników, nigdy stosu pojemników!
- W mieszalniku można mieszać jednocześnie kilka identycznych pojemników. Zwracać przy tym konieczną uwagę na symetryczne ustawienie pojemników na talerzu dociskającym.
- Wsunąć talerz (7) z powrotem do maszyny, tak, aby się zablokował. Zamknąć drzwiczki.



**Zabezpieczanie
uchwyty gumką**

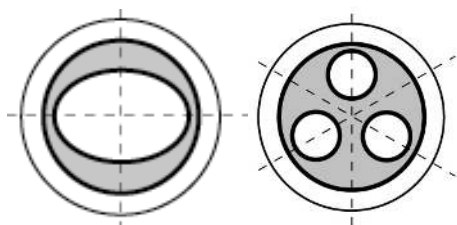

Zawsze ustawiać pojemniki pośrodku.

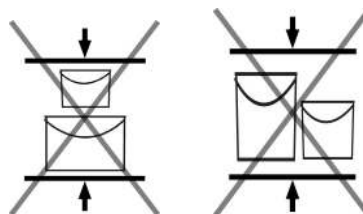

Nie ustawiać pojemników jeden na drugim!

6.3 Rozpoczęcie mieszania

Mieszanie można rozpocząć tylko przy zamkniętych drzwiach.

- W celu rozpoczęcia mieszania nacisnąć przycisk I, II lub III. Czasy mieszania są wyświetlane na wyświetlaczu LCD nad przyciskami.

Gdy pojemnik zostanie zamocowany w mieszalniku, rozpoczyna się mieszanie. Podczas mieszania na wyświetlaczu widoczny jest czas pozostały do zakończenia mieszania.

6.4 Zakończenie mieszania

Po upływie wybranego czasu

Mieszanie kończy się automatycznie. Mieszalnik ustawia się w pozycji odpowiadającej godzinie 12 i otwiera się automatycznie. Drzwi otwierają się pod naciskiem sprężyny, umożliwiając wyjęcie pojemnika.

Przed upływem wybranego czasu

Proces mieszania można przerwać w dowolnej chwili, naciskając przycisk E.

6.5 Zakończenie pracy

Kiedy urządzenie nie jest używane sanie (7) należy wsunąć do maszyny oraz drzwi (2) pozostawić zamknięte.

Po zakończeniu pracy należy wyłączyć maszynę za pomocą wyłącznika zasilania (3).

6.6 Wyłącznik bezpieczeństwa

Maszynę można wyłączyć w sytuacji zagrożenia, naciskając wyłącznik bezpieczeństwa.

Po użyciu wyłącznika bezpieczeństwa mieszalnik zatrzyma się w aktualnym położeniu. Mieszalnik **nie** ustawi się automatycznie w pozycji odpowiadającej godzinie 12.

Odblokowanie wyłącznika bezpieczeństwa

Wyłącznik bezpieczeństwa trzeba odblokować ręcznie.

- W tym celu przekręcić czerwony grzybek w prawo.
- Po odblokowaniu wyłącznika bezpieczeństwa potwierdzić komunikat na wyświetlaczu przez naciśnięcie przycisku E.

NIEBEZPIECZEŃSTWO

Zagrożenie życia przez niebezpieczne napięcie elektryczne

W przewodach i urządzeniach pozostaje szczątkowa energia elektryczna nawet po użyciu wyłącznika bezpieczeństwa. Użycie wyłącznika bezpieczeństwa nie powoduje odłączenia maszyny od napięcia.

- Przed wykonaniem czynności obsługi technicznej lub napraw należy odłączyć maszynę od zasilania, wyciągając wtyk z gniazda.



Po odblokowaniu wyłącznika bezpieczeństwa należy obrócić mieszalnik do pozycji odpowiadającej godzinie 12, aby zwolnić zamocowany pojemnik. Należy przy tym przestrzegać następujących instrukcji 7.2 E080 MU Unlocked

7. Usterki i ich usuwanie

Przy pomocy tabeli z usterkami i sposobami ich usuwania w poniższym rozdziale użytkownik może sprawdzić i zdecydować, czy jest w stanie samodzielnie usunąć usterkę, czy musi wezwać serwis.

NIEBEZPIECZEŃSTWO

Zagrożenie życia spowodowane niebezpiecznym napięciem elektrycznym

Czynności w tabeli ujęte w komórkach o szarym tle mogą być wykonywane wyłącznie przez przeszkolony personel wykwalifikowany. W celu ich wykonania zdjęć należy pokrywy i urządzenia zabezpieczające.



7.1 Możliwe błędy

Usterka	Opis	Stan maszyny	Działania
E010	Otwarte drzwi	<ul style="list-style-type: none"> Drzwi są otwarte Drzwi są zamknięte 	<ul style="list-style-type: none"> Zamknąć drzwi Sprawdzić blokadę drzwi Sprawdzić przewód/wtyk blokady drzwi
E020	Naciśnięto wyłącznik bezpieczeństwa	<ul style="list-style-type: none"> Naciśnięto wyłącznik bezpieczeństwa Nie naciśnięto wyłącznika bezpieczeństwa 	<ul style="list-style-type: none"> Odblokować wyłącznik bezpieczeństwa Sprawdzić element łącznikowy wyłącznika bezpieczeństwa Sprawdzić przewód/wtyk wyłącznika bezpieczeństwa
E050	Pojemnik uszkodzony	<ul style="list-style-type: none"> Pojemnik uszkodzony 	<ul style="list-style-type: none"> Pojemnik jest zbyt mało stabilny Sprawdzić i w razie potrzeby wyregulować docisk
E070	Mieszalnik zablokowany	<ul style="list-style-type: none"> Bolec blokujący zablokowany Bolec blokujący odblokowany 	<ul style="list-style-type: none"> Bolec blokujący zablokował się – oczyścić i naoliwić, ew. wymienić Sprawdzić przewód/wtyk do wyłącznika elektromagnesu mieszalnika Uszkodzony wyłącznik elektromagnesu mieszalnika
E080	Mieszalnik nie zablokowany	<ul style="list-style-type: none"> Bolec blokujący zablokowany Bolec blokujący odblokowany 	<ul style="list-style-type: none"> Wykonać pozycjonowanie mieszalnika ręcznie Sprawdzić przewód/wtyk do wyłącznika elektromagnesu mieszalnika Uszkodzony wyłącznik elektromagnesu mieszalnika Sprawdzić przewód/wtyk do wyłącznika elektromagnesu mieszalnika Uszkodzony wyłącznik elektromagnesu mieszalnika
E120	Prędkość zbyt niska	<ul style="list-style-type: none"> Mieszalnik obraca się Mieszalnik nie obraca się 	<ul style="list-style-type: none"> Sprawdzić przewód/wtyk wyłącznika zbliżeniowego pozycji Uszkodzony wyłącznik zbliżeniowy pozycji Sprawdzić falownik Sprawdzić wyłącznik bezpieczeństwa drzwi Sprawdzić silnik
E130	Prędkość zbyt wysoka	<ul style="list-style-type: none"> Pojemnik obraca się zbyt szybko 	<ul style="list-style-type: none"> Zmniejszyć prędkość mieszania
E150	Błąd silnika mocowania	<ul style="list-style-type: none"> Pojemnik nie jest zamocowany 	<ul style="list-style-type: none"> Sprawdzić silnik mocowania Sprawdzić przewód zasilający silnik mocowania Sprawdzić sterownik

Usterka	Opis	Stan maszyny	Działania
E170	Błąd blokady drzwi		<ul style="list-style-type: none"> Zamknąć całkowicie drzwi Sprawdzić blokadę drzwi Sprawdzić podłączenie blokady drzwi Sprawdzić silnik drzwi
E180	Drzwi nie są otwarte	<ul style="list-style-type: none"> Drzwi nie są otwarte Pojemnik jest zamocowany 	<ul style="list-style-type: none"> Otworzyć drzwi przyciskiem DOOR Sprawdzić blokadę drzwi Sprawdzić podłączenie blokady drzwi Sprawdzić silnik drzwi
E190	Zadziałał bezpiecznik		<ul style="list-style-type: none"> Wyłączyć maszynę, odczekać minutę i ponownie włączyć bezpiecznik.

7.2 E080 MU Unlocked

Mieszalnik nie ustawił się w pozycji odpowiadającej godzinie 12 i nie zablokował się.

Stan ten występuje po naciśnięciu wyłącznika bezpieczeństwa lub po przerwaniu zasilania elektrycznego podczas mieszania.

AUTO

Gdy pojemnik jest zamocowany albo mieszalnik nie jest załadowany, można dokonać automatycznego pozycjonowania i zablokowania mieszalnika przyciskiem I (Auto).

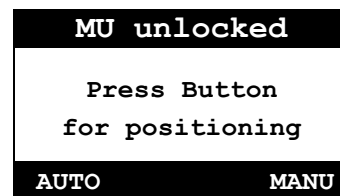

MANU

Jeżeli pojemnik jest już zamocowany, pozycjonowanie mieszalnika należy wykonać ręcznie.

Po naciśnięciu przycisku III (MANU) można otworzyć drzwi, naciskając przycisk DOOR

Wyjąć pojemnik z komory mieszalnej i zablokować mieszalnik ręcznie w pozycji odpowiadającej godzinie 12.

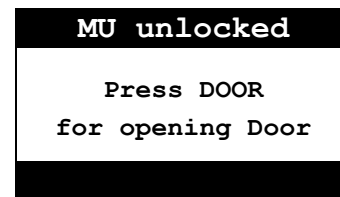
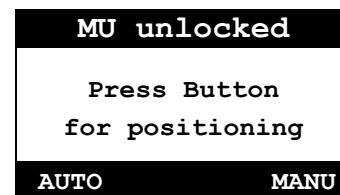

Potwierdzić pozycjonowanie ręczne przyciskiem E.

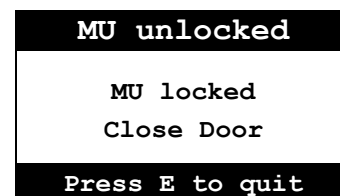
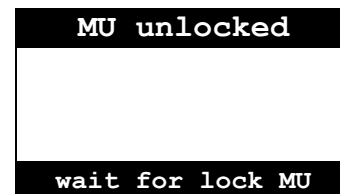

7.3 Ręczne odblokowywanie drzwi

Maszyna jest wyposażona w mechanizm zabezpieczający, który automatycznie blokuje drzwi po ich zamknięciu. W razie usterki lub zaniku zasilania drzwi można odblokować ręcznie.

- Odłączyć urządzenie, odłączając przewód zasilania z gniazda elektrycznego.
- Odczekać, aż urządzenie mieszające osiągnie kompletny bezruch.
- Wyjąć zaślepkę z tworzywa sztucznego (5) z urządzenia odblokowującego.
- Pociągnąć blokadę śrubokrętem w kierunku strzałki.
- Otworzyć drzwi.



Blokada drzwi

OSTRZEŻENIE

Niebezpieczeństwo obrażeń stwarzane przez elementy poruszające się po wyłączeniu.

Po uruchomieniu ręcznego zamka drzwi proces mieszania jest automatycznie przerywany. Zespół mieszalnika pracuje jeszcze kilka sekund do momentu pełnego zatrzymania się.

- Zamek drzwi można otwierać ręcznie wyłącznie w sytuacji awaryjnej, raczej nie podczas normalnej pracy maszyny.
- Przed uruchomieniem ręcznego otwierania drzwi maszyny zawsze najpierw wyłączyć wtyk z gniazda zasilania.



7.4 Bezpieczniki na urządzeniu

7.4.1 Bezpiecznik urządzenia

Jeżeli przy dostępnym napięciu sieciowym uruchomiony wyłącznik zasilania nie świeci się, to przyczyną może być uszkodzony bezpiecznik urządzenia.

Bezpiecznik urządzenia znajduje się na połączeniu sieciowym z tyłu maszyny. Należy stosować wyłącznie bezpieczniki wymienne typu 230V/10AT o wymiarach 5x20mm.

Jeżeli bezpiecznik urządzenia ponownie się uruchomia, bezpiecznik posiada wadę. W tym przypadku należy zwrócić się do autoryzowanego partnera serwisowego do wykrywania usterek.



Bezpiecznik urządzenia

7.4.2 Bezpiecznik DC

Jeżeli przy uruchomionym wyłączniku zasilania nie są wyświetlane żadne wskazania na wyświetlaczu, to przyczyną może być uruchomiony bezpiecznik DC.

Bezpiecznik DC znajduje się obok wyłącznika zasilania. Po uruchomieniu bezpiecznika należy odczekać przynajmniej jedna minute oraz następnie wcisnąć kołek do tyłu aż do zatrzaśnięcia.

Jeżeli bezpiecznik urządzenia ponownie się uruchomia, bezpiecznik posiada wadę. W tym przypadku należy zwrócić się do autoryzowanego partnera serwisowego do wykrywania usterek.



Bezpiecznik DC

8. Czyszczenie, konserwacja i serwis

W celu zapewnienia stałej sprawności maszyny konieczne jest systematyczne wykonywanie przeglądów, czynności obsługi technicznej i czyszczenie.

Przed przystąpieniem do czyszczenia, obsługi technicznej lub naprawy należy odłączyć maszynę od prądu, wyciągając wtyk z gniazda.



8.1 Czyszczenie

W razie rozlania mieszanego materiału wewnątrz maszyny należy go natychmiast usunąć. Użyć do tego szmatki lub szpachelki. Uważać, aby nie uszkodzić przewodów lub czujników.

Zabrudzone wałki gwintowane można czyścić szmatką lub szczotką mosiężną. Po czyszczeniu należy ponownie nasmarować wałki gwintowane preparatem **MOLYKOTE® BR 2 plus**.

Wyczyścić kolumny prowadzące (1) rozcieńczalnikiem nitro lub innym odpowiednim rozpuszczalnikiem. W przypadku uporczywych zabrudzeń można użyć papieru ściernego o ziarnistości 400. Po oczyszczeniu nasmaruj kolumny prowadzące olejem (na przykład olejem silnikowym SAE 15W30).

Nigdy nie używaj smaru WD 40 lub silikonu lub teflonu!

UWAGA

Uszkodzenie maszyny wskutek zatarcia łożysk kulkowych

Czyszczenie maszyny za pomocą myjki wysokociśnieniowej powoduje wypłukanie smaru z łożysk kulkowych i ich zatarcie.

- Nie wolno czyścić maszyny myjką ciśnieniową lub podobnym urządzeniem.
- W razie zatarcia łożysk kulkowych należy je natychmiast wymienić.

8.2 Częstotliwość konserwacji

Prace wykonywane co tydzień:

- Usunąć wszelkie zabrudzenia z maszyny.
- Nałożyć cienką warstwę smaru na obie prowadnice (1) układu mieszającego.

Co sześć miesięcy

- Sprawdzić i w razie konieczności wymienić zasobnik ze smarem PERMA®. Postępować zgodnie z instrukcjami poniżej 5.5.
- Nasmarować wrzeciono gwintowane oraz wałek napędowy wrzeciona smarem Molykote BR 2 Plus
- Sprawdzić, czy trzpień blokady układu mieszającego porusza się swobodnie.
- Sprawdzić, czy dźwignia blokady (5) dolnej płyty zaciskowej porusza się swobodnie i nałożyć na nią cienką warstwę smaru.
- Sprawdzić, czy dolna płyta zaciskowa i prowadnice suwakowe (3) poruszają się swobodnie. Usunąć wszelkie zabrudzenia.
- Sprawdzić, czy wszystkie łożyska kulowe kręcą się swobodnie. Łożyska kulowe znajdują się nad górną i pod dolną płytą zaciskową, na suwnicy dolnej płyty zaciskowej, na wałku napędowym wrzeciona, na głównym wałku napędowym oraz na wałku przekładniowym.

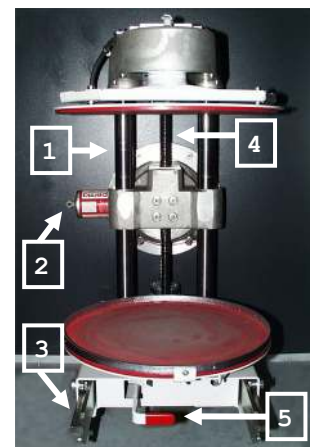

1 Prowadnice
2 Zasobnik PERMA
3 Schlittenauszug
4 Wałek gwintowy
5 Dźwignia blokady

8.3 Naprawy

W razie konieczności prosimy o kontakt z działem obsługi klienta lub producentem maszyny.

NIEBEZPIECZEŃSTWO

Zagrożenie życia spowodowane niebezpiecznym napięciem elektrycznym

W żadnym przypadku nie należy otwierać pokryw ani urządzeń zabezpieczających na maszynie. Naprawy mogą być wykonywane wyłącznie przez przeszkolony personel specjalistyczny. Po wykonaniu naprawy należy sprawdzić i udokumentować prawidłowy stan techniczny i funkcjonowanie wszystkich urządzeń zabezpieczających i wyposażenia elektrycznego.

- Należy stosować wyłącznie oryginalne części zamienne.
- Nie należy modyfikować lub zmieniać części istotnych dla bezpieczeństwa!
- Elementy dodatkowe nie mogą mieć negatywnego wpływu na bezpieczeństwo maszyny i muszą być zatwierdzone przez producenta.



9. Wyposażenie

Do urządzenia jest dostępne następujące wyposażenie dodatkowe:

Element	Nr katalogowy
Guma do zabezpieczenia pałąka Ø 200 mm (10 szt.)	61326
Guma do zabezpieczenia pałąka Ø 160 mm (10 szt.)	61327
Guma do zabezpieczenia pałąka Ø 140 mm (10 szt.)	61328
Molykote® BR2 Plus 100 g	61298
PERMA© smarowania	72047

Wykazy części zamienne są dostępne w www.collomix.de.

10. Składowanie, utylizacja

10.1 Składowanie

Urządzenie należy przechowywać w chłodnym i suchym miejscu, aby nie dopuścić do korozji poszczególnych części urządzenia.

Temperatura pomieszczenia musi być stała. Pomieszczenie nie może być zagrożone wystąpieniem temperatur ujemnych.

- Urządzenie zapakować w taki sposób, aby podczas jego składowania nie dopuścić do uszkodzenia przez czynniki zewnętrzne.
- W razie potrzeby użyć kartonu lub inne opakowania!
- Zabezpieczyć urządzenie przed przewróceniem i niestabilnością.

10.2 Utylizacja

Opakowanie transportowe jest wykonane z materiału nadającego się do recyklingu. Materiał ten należy odpowiednio utylizować.

Po zakończeniu okresu eksploatacji maszynę należy przekazać do utylizacji. W razie pytań na temat utylizacji należy skontaktować się bezpośrednio z producentem.

11. Aneks

11.1 Dane techniczne

	BIAX 35	BIAX 45
Napięcie sieciowe:	230 V / 50 Hz	
Moc znamionowa:	1,1 kW	1,5 kW
Bezpiecznik urządzenia:	10 A	
Bezpiecznik główny budynku:	16 A C (RCD typ B)	
Prędkość obrotowa zespołu mieszającego:	- 170 obr./min	
Maks. masa pojemnika:	maks. 35 kg	maks. 40 kg
Maks. wysokość pojemnika:	90–400 mm	110–450 mm
maks. średnica pojemnika:	maks. Ø 365 mm	
Temperatura otoczenia:	5 ... 30°C	
Masa maszyny:	201 kg	223 kg
Wymiary (szer. x głęb. x wys.)	777 x 820 x 1110 mm	850 x 865 x 1168 mm

Emisja hałasy zgodnie z dyrektywą 2006/42/WE

Poziom ciśnienia akustycznego L_{pA}	64 dB re 20 μ Pa
Poziom mocy akustycznej L_{WA}	75 dB re 1 pW
Niepewność pomiarowa K_{pA+WA}	3 dB

11.2 Wymiary

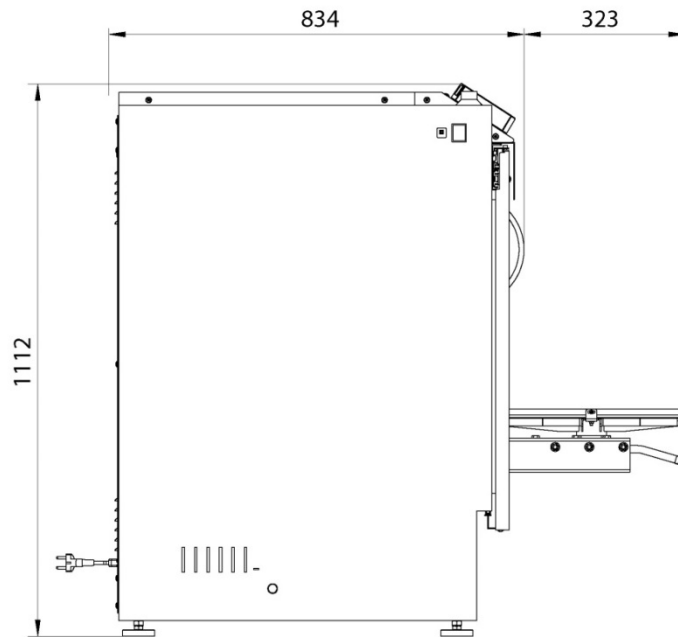
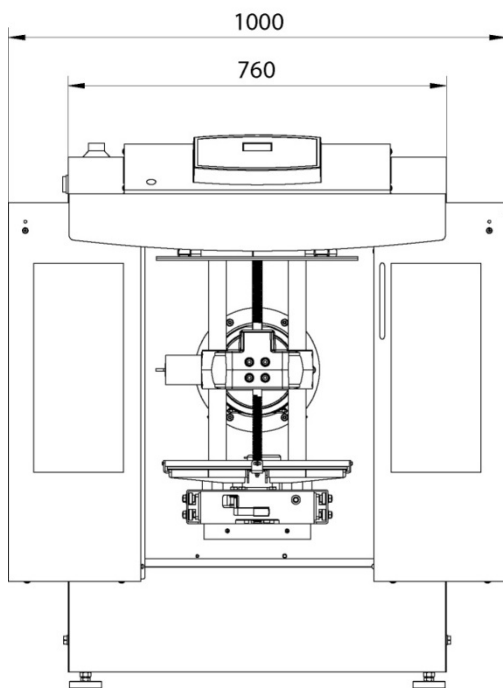

Wymiary BIAX 35

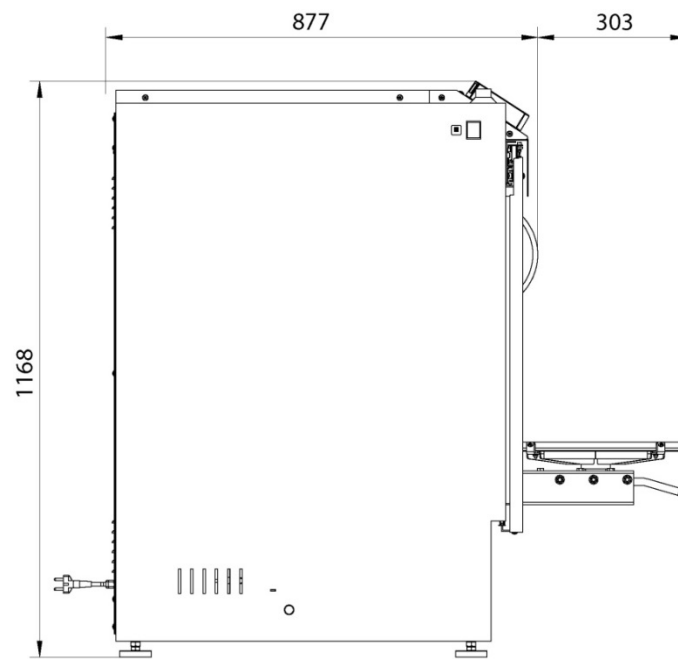
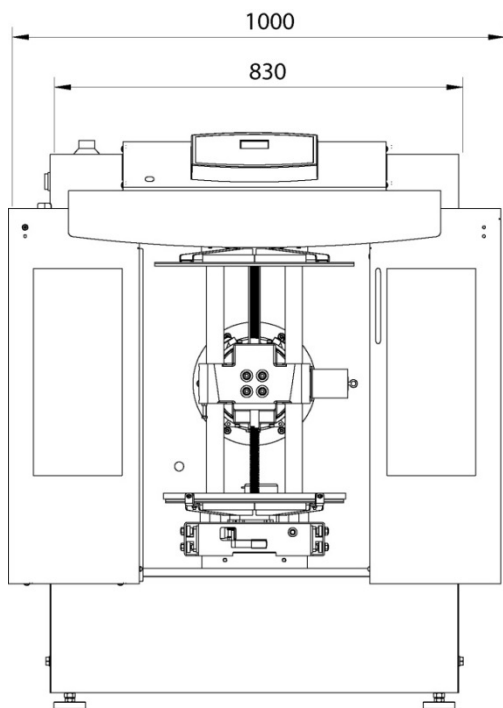

Wymiary BIAX 45

11.3 Deklaracja zgodności WE

Oświadczam ponosząc wyłączną odpowiedzialność, że produkty są zgodne

BIAX 35 und BIAX 45

z następującymi dyrektywami europejskimi:

2006/42/WE; 2004/108/WE (ważne do 19 kwietnia 2016); 2014/30/EU (ważne do 20 kwietnia 2016); 2011/65/WE

Zastosowano następujące normy zharmonizowane:

EN 60204-1:2006 + A1:2009 + AC:2010, EN ISO 12100:2010, EN ISO 13849-1:2008 + AC:2009, EN 55011:2009 + A1:2010, EN 61000-3-2:2014, EN 61000-3-3:2013, EN 61000-6-2:2005 + AC:2005

Dokumentację techniczną można zamówić pod następującym adresem: Collomix Rühr- und Mischgeräte GmbH, Abt. Technische Entwicklung, Daimlerstr. 9, 85080 Gaimersheim, Niemcy.

Gaimersheim, 31.03.2016

Alexander Essing
Prezes Zarządu



Producent:

Collomix GmbH
Daimlerstr. 9, D-85080 Gaimersheim
Niemcy
Tel.: +49 (0)8458 32 98-0
Faks: +49 (0)8458 32 98 30

WAŻNE

Niniejsza deklaracja zgodności przestaje obowiązywać w przypadku wprowadzenia w maszynie niezgodzonych z producentem zmian lub modyfikacji.

11.4 Gwarancja

Prawa użytkownika na wypadek konieczności naprawy są określone w naszych Ogólnych Warunkach Dostaw.

Można je znaleźć na stronie www.collomix.de. Na życzenie chętnie prześlemy nasze Ogólne Warunki Dostaw.

Collomix GmbH

Daimlerstr. 9, 85080 Gaimersheim
Niemcy

Tel.: ++49 (0)8458 32 98-0

Faks: ++49 (0)8458 32 98 30

www.collomix.de
